

Statistisches Bundesamt

Preise

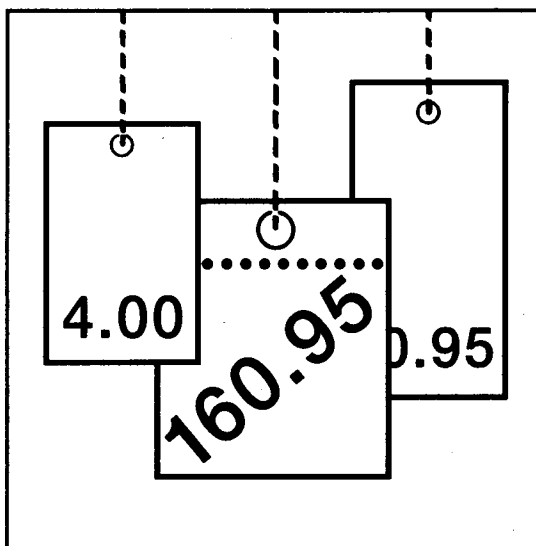

Fachserie 17

Reihe 10

Internationaler Vergleich der Preise für die Lebenshaltung

März 2001

Herausgeber: Statistisches Bundesamt, Wiesbaden



Fachliche Informationen zu dieser Veröffentlichung können Sie direkt beim Statistischen Bundesamt erfragen:
Gruppe VI A, Telefon: 06 11 / 75 26 37, Fax: 06 11 / 72 40 00

Verlag: Metzler-Poeschel, Stuttgart

Verlagsauslieferung: SFG – Servicecenter Fachverlage GmbH
Postfach 43 43
72774 Reutlingen
Telefon: 0 70 71 / 93 53 50
Telefax: 0 70 71 / 93 53 35
Internet: <http://www.s-f-g.com>
E-Mail: staba@s-f-g.com

Erscheinungsfolge: monatlich

Erschienen im Mai 2001

Preis: DM 8,70 / EUR 4,45

Bestellnummer: 2171000 - 01103

Recyclingpapier aus 100 % Altpapier.



Informationen über das Statistische Bundesamt und sein Datenangebot erhalten Sie:

- im Internet: <http://www.statistik-bund.de>

oder bei unserem Informationsservice

65180 Wiesbaden

● Telefon: 06 11 / 75 24 05

● Telefax: 06 11 / 75 33 30

● E-Mail: info@statistik-bund.de

© Statistisches Bundesamt, Wiesbaden 2001

Für nichtgewerbliche Zwecke sind Vervielfältigung und unentgeltliche Verbreitung, auch auszugsweise, mit Quellenangabe gestattet. Die Verbreitung, auch auszugsweise, über elektronische Systeme/Datenträger bedarf der vorherigen Zustimmung. Alle übrigen Rechte bleiben vorbehalten.

Inhalt

Seite

Textteil

1	Erläuterungen	4
2	Schaubild: Kaufkraftgewinn bzw. -verlust beim Umtausch der DM in andere Währungen für ausgewählte Länder nach deutschem Verbrauchsschema	6

Tabellenteil

1	Verbrauchergeldparitäten und Devisenkurse	7
2	Ergänzende Angaben über frühere Monate	18
3	Kaufkraft der DM im Ausland	20
4	Neuberechnung	22

Zeichenerklärung

D = Durchschnitt	. = Zahlenwert unbekannt oder geheimzuhalten
i = interpolierte Zahl	... = Angabe fällt später an
p = vorläufige Zahl	l = grundsätzliche Änderung innerhalb einer Reihe, die den zeitlichen Vergleich beeinträchtigt
r = berichtigte Zahl	
s = geschätzte Zahl	

1 Erläuterungen

Vorbemerkung

Die amtliche Preisstatistik befaßt sich in erster Linie mit dem Nachweis von Preisveränderungen, also mit dem zeitlichen Preisvergleich. Daher sind zwischenörtliche Preisvergleiche, die dem Nachweis von Preisunterschieden zwischen verschiedenen Orten oder Regionen eines Landes oder zwischen verschiedenen Ländern dienen, in der Öffentlichkeit weniger bekannt. Die in diesem Heft veröffentlichten Verbrauchergeldparitäten sind das Ergebnis internationaler Preisvergleiche zwischen verschiedenen Ländern und der Bundesrepublik Deutschland.

Verbrauchergeldparität und Devisenkurs

Das zusammenfassende Ergebnis eines Preisvergleichs zwischen zwei Ländern wird allgemein "Kaufkraftparität" genannt. Da sich die in diesem Heft nachgewiesenen Ergebnisse auf Waren und Dienstleistungen des privaten Verbrauchs beziehen, wird hierfür die Bezeichnung "Verbrauchergeldparität" gebraucht.

Die **Verbrauchergeldparität** gibt an, wie viele inländische Geldeinheiten erforderlich sind, um die gleichen Gütermengen bestimmter Qualität im Inland zu erwerben, die man im Ausland für eine ausländische Geldeinheit erhält. Beim Jahresdurchschnitt 2000 lautet die Verbrauchergeldparität zwischen Argentinien und Deutschland z.B. 100 Argentinische Pesos = 124,71 DM. Aus der Verbrauchergeldparität allein läßt sich aber noch nicht erkennen, ob ein Land teurer oder billiger ist als ein anderes. Das kann durch den Vergleich der Verbrauchergeldparität mit dem **Devisenkurs** festgestellt werden. Ist die Verbrauchergeldparität (in der Darstellung der entsprechenden ausländischen Währungseinheiten = ... DM) größer, dann ist das Ausland billiger als das Inland (und umgekehrt).

Die hier veröffentlichten Devisenkurse (Monatsdurchschnittskurse oder Tageskurse am Monatsende) werden von der Deutschen Bundesbank zusammengestellt.

Kaufkraft der DM im Ausland

Eine andere Darstellung der zwischenörtlichen Kaufkraftunterschiede zeigt Tabelle 3. Dort ist dargestellt, welche Kaufkraft eine DM im Ausland im Verhältnis zu ihrer Kaufkraft im Inland – ausgedrückt in DM – hat.

Wägungsschema

Grundlage für die Berechnung der Verbrauchergeldparität sind im Inland wie im Ausland erhobene Preise für identische oder gut vergleichbare Güter sowie ein Wägungsschema,

mit dem die Einzelpreisrelationen zu einer (gewogenen) durchschnittlichen Parität zusammengefaßt werden. Für alle in diesem Heft veröffentlichten Länder werden Verbrauchergeldparitäten nach **deutschem** Schema berechnet. Dieser "deutsche Warenkorb" repräsentiert in bezug auf die einbezogenen Güter und ihre Gewichtung die Verbrauchsausgaben (ohne Wohnungsmiete und ohne Pkw-Anschaffung) aller privaten Haushalte in der Bundesrepublik Deutschland und stimmt weitgehend mit dem Wägungsschema überein, nach dem der deutsche Preisindex für die Lebenshaltung aller privaten Haushalte ermittelt wird.

Allerdings lagen bei einigen Ländern für bestimmte Gütergruppen vergleichbare Preisrepräsentanten nicht vor (z.B. Möbel oder Kleidung), so daß die Verbrauchergeldparitäten in diesen Fällen einen verkürzten Warenkorb umfassen.

Unmittelbarer Preisvergleich und Fortrechnung

Unmittelbare Preisvergleiche (Originalberechnungen) werden für jedes Land im Abstand von mehreren Jahren durchgeführt und beziehen sich jeweils auf einen bestimmten kurzen Zeitraum. Fort- bzw. Rückrechnungen der Verbrauchergeldparitäten auf andere Monate werden mit den Veränderungsraten der Preisindizes der Lebenshaltung in der Bundesrepublik Deutschland und im jeweiligen Land (als Indikatoren für die Entwicklung des Preisniveaus im Inland und Ausland) vorgenommen. Bei den im Tabellenteil nachgewiesenen Ergebnissen handelt es sich meist um fortgerechnete Paritäten. Da in der Regel Preisindizes der Lebenshaltung im jeweiligen Land bis zum aktuellen Rand nicht verfügbar sind, werden Schätzwerte (s) ermittelt, und zwar in der Regel mit dem geometrischen Mittel der Veränderungsraten der letzten vorliegenden 6 Monate. Ergebnisse von neuen Originalberechnungen werden einmalig in der Tabelle 4 des Monatsberichts und außerdem im Jahresheft nachgewiesen.

Bei den prozentualen Angaben der **Abweichungen** der Verbrauchergeldparitäten vom Devisenkurs bedeuten Abweichungen ohne Vorzeichen einen Kaufkraftgewinn beim Umtausch von DM in ausländische Währung (und Verwendung in dem betreffenden Land). Abweichungen mit negativem Vorzeichen bedeuten einen Kaufkraftverlust.

Weitere Angaben zur Berechnungsmethode und Erläuterungen zu den Devisenkursen sowie Ergebnisse der Fort- bzw. Rückrechnungen für einen längeren Zeitraum enthält das Jahresheft der Fachserie 17, Reihe 10.

Hinweise zum Rechnen mit Verbrauchergeldparitäten (VGP) und Devisenkursen

Einige häufig vorkommende Anwendungsfälle für das Rechnen mit Verbrauchergeldparitäten werden in den Beispielen a) bis f) dargestellt. Dabei ist immer zu beachten, daß sich Devisenkurs und Verbrauchergeldparität auf denselben Zeitraum beziehen.

a) Index für das Verbraucherpreisniveau im Ausland (Bundesrepublik Deutschland = 100)

$$\text{Index für Land A} = \frac{\text{Devisenkurs A}}{\text{Verbrauchergeldparität A}} \times 100$$

b) Erforderlicher Zuschlag (+) bzw. Abschlag (-) in % auf Verbrauchergeldbeträge in DM zum Ausgleich von Kaufkraftgewinnen oder -verlusten, die beim Umtausch der DM in andere Währungen entstehen

$$\text{für Land A} = \frac{\text{Devisenkurs A}}{\text{Verbrauchergeldparität A}} \times 100 - 100$$

Bei Gehaltszahlungen ist der Zuschlags- bzw. Abschlagssatz auf den Teil des Gehalts anzuwenden, der

am ausländischen Dienstort für Konsumzwecke (ohne Wohnungsmiete) zur Verfügung steht.

c) Index für die Kaufkraft der DM im Ausland (Kaufkraft in der Bundesrepublik Deutschland = 100)

$$\text{Index für die Kaufkraft der DM im Land A} = \frac{\text{Verbrauchergeldparität A}}{\text{Devisenkurs A}} \times 100$$

d) Kaufkraftgewinn (+) bzw. -verlust (-) in % beim Umtausch der DM in eine andere Währung (und Verwendung in dem betreffenden Land)

$$\text{bei Land A} = \frac{\text{Verbrauchergeldparität A}}{\text{Devisenkurs A}} \times 100 - 100$$

e) Umrechnung eines DM-Betrages in einen kaufkraftgleichen Betrag ausländischer Währung

$$\text{Kaufkraftgleicher Betrag in der Währung des Landes A} = \frac{\text{DM-Betrag} \times \text{Einheit der ausländischen Währung}}{\text{Verbrauchergeldparität A}}$$

f) Umrechnung eines Betrages ausländischer Währung in einen kaufkraftgleichen DM-Betrag

$$\text{Kaufkraftgleicher DM-Betrag} = \frac{\text{Betrag in der Währung des Landes A} \times \text{Verbrauchergeldparität A}}{\text{Einheit der ausländischen Währung}}$$

2 KAUFKRAFTGEWINN BZW. -VERLUST BEIM UMTAUSCH DER DM IN ANDERE WÄHRUNGEN

FÜR AUSGEWÄHLTE LÄNDER

März 2001

Kaufkraftverlust
der DM

Kaufkraftgewinn
der DM

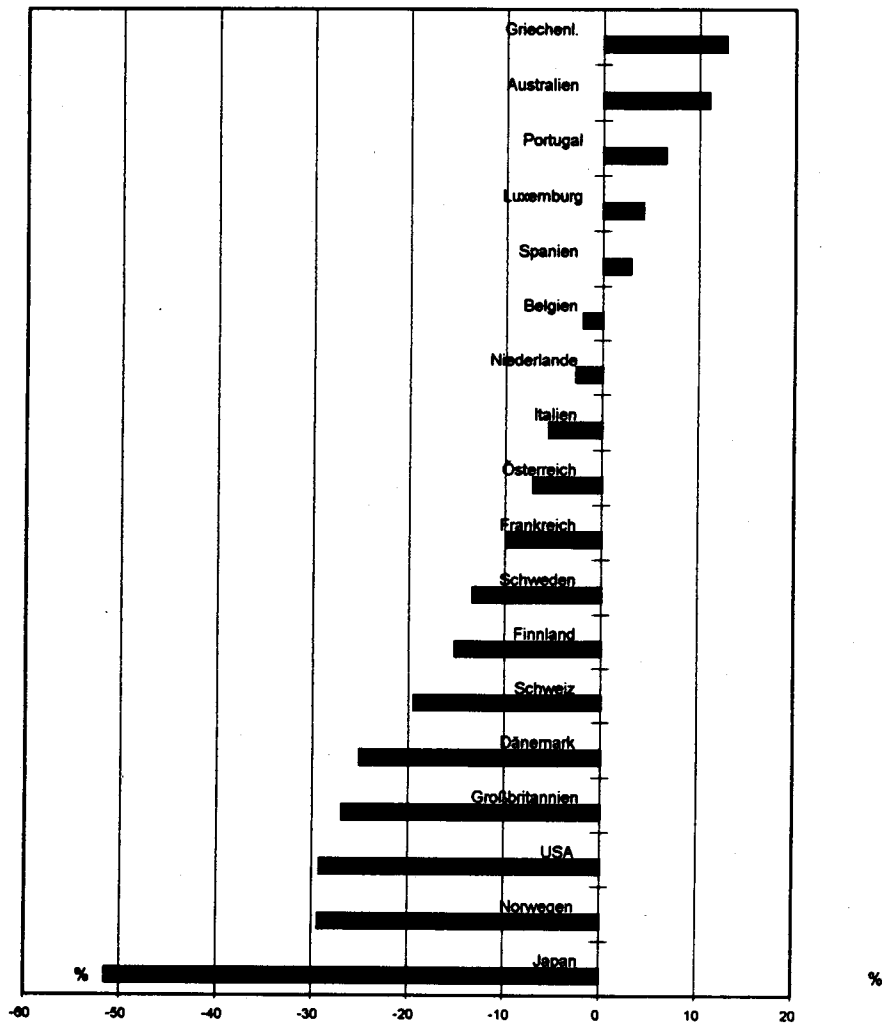

1 Verbrauchergeldparitäten (VGP) und Devisenkurse

Gegenstand der Nachweisung	2000			2001		
	D	November	Dezember	Januar	Februar	März
ARGENTINIEN (Buenos Aires)						
100 Argentinische Pesos = ... DM						
Verbrauchergeldparität ¹⁾	124,71	126,65	127,44	128,72	130,10	130,65 s
Devisenkurs	212,25	228,70	218,26	208,54	212,43	215,33
Abweichung d. VGP vom Devisenkurs in %	-41,2	-44,6	-41,6	-38,3	-38,8	-39,3 s
AUSTRALIEN (Canberra)						
10 Australische Dollar = ... DM						
Verbrauchergeldparität	12,34 s	12,16	12,08 s	12,07 s	12,09 s	12,02 s
Devisenkurs	12,3099	11,9353	11,9098	11,5791	11,3474	10,8224
Abweichung d. VGP vom Devisenkurs in %	0,2 s	1,9	1,4 s	4,2 s	6,5 s	11,0 s
ÄGYPTEN (Kairo)						
100 Ägyptische £ = ... DM						
Verbrauchergeldparität	59,88	59,71	59,65	59,74	60,09 s	59,99 s
Devisenkurs	59,383	58,595	54,227	54,933	55,208	56,949
Abweichung d. VGP vom Devisenkurs in %	0,8	1,9	10,0	8,8	8,8 s	5,3 s
BELGIEN (Brüssel)						
100 Belgische Francs = ... DM						
Verbrauchergeldparität	4,70	4,69	4,71	4,74	4,76	4,75
Devisenkurs	4,8484	4,8484	4,8484	4,8484	4,8484	4,8484
Abweichung d. VGP vom Devisenkurs in %	-3,0	-3,2	-2,9	-2,3	-1,9	-2,0
BOLIVIEN (La Paz)						
100 Bolivianos = ... DM						
Verbrauchergeldparität	34,63	34,42	34,18	34,53	34,68	35,09
Devisenkurs	34,323	35,412	32,842	32,731	32,789	34,121
Abweichung d. VGP vom Devisenkurs in %	0,9	-2,8	4,1	5,5	5,8	2,8
BRASILIEN (Rio de Janeiro)						
100 Real = ... DM						
Verbrauchergeldparität	104,98	103,35	102,35	102,41	102,68 s	102,19 s
Devisenkurs	115,885	117,343	110,687	106,542	105,905	103,010
Abweichung d. VGP vom Devisenkurs in %	-9,4	-11,9	-7,5	-3,9	-3,0 s	-0,8 s
BULGARIEN (Sofia)						
10 Lew (neu) = ... DM						
Verbrauchergeldparität ¹⁾	12,74	12,32	12,16	12,07	12,12	12,24 s
Devisenkurs	10,000	10,000	10,000	10,003	10,022	10,032
Abweichung d. VGP vom Devisenkurs in %	27,4	23,2	21,6	20,7	21,0	22,0 s

Fußnoten siehe S.19

1 Verbrauchergeldparitäten (VGP) und Devisenkurse

Gegenstand der Nachweisung	2000			2001		
	D	November	Dezember	Januar	Februar	März
CHILE (Santiago)						
10 000 Chilenische Pesos = ... DM						
Verbrauchergeldparität ¹⁾	35,56	35,22	35,18	35,26	35,67	35,53
Devisenkurs	39,293	38,841	36,664	37,432	36,870	37,486
Abweichung d. VGP vom Devisenkurs in %	-9,5	-9,3	-4,0	-5,8	-3,3	-5,2
CHINA (Hongkong)						
100 Hongkong-Dollar = ... DM						
Verbrauchergeldparität	18,24	18,21	18,34	18,51	18,95	19,00 s
Devisenkurs	27,29	29,01	26,60	26,73	27,21	27,57
Abweichung d. VGP vom Devisenkurs in %	-33,2	-37,2	-31,0	-30,8	-30,3	-31,1 s
COSTA RICA (San José)						
1 000 Costa-Rica-Colon = ... DM						
Verbrauchergeldparität ¹⁾	6,74	6,59	6,52	6,46	6,44	6,39 s
Devisenkurs	6,894	7,115	6,609	6,582	6,583	6,854
Abweichung d. VGP vom Devisenkurs in %	-2,2	-7,3	-1,4	-1,8	-2,1	-6,8 s
DÄNEMARK (Kopenhagen)						
100 Dänische Kronen = ... DM						
Verbrauchergeldparität	19,38	19,32	19,36	19,58	19,65	19,63 s
Devisenkurs	26,239	26,230	26,225	26,203	26,207	26,202
Abweichung d. VGP vom Devisenkurs in %	-26,1	-26,3	-26,2	-25,3	-25,0	-25,1 s
DOMINIK. REP. (Santo Domingo)						
100 Dominikanische Pesos = ... DM						
Verbrauchergeldparität ¹⁾	11,56	11,16	11,04	10,83	10,91	10,81 s
Devisenkurs ⁴⁾	12,791	13,347	12,434	12,254	12,408	12,901
Abweichung d. VGP vom Devisenkurs in %	-9,6	-16,4	-11,2	-11,6	-12,1	-16,2 s
EL SALVADOR (San Salvador)						
100 El-Salvador-Colon = ... DM						
Verbrauchergeldparität ¹⁾	24,78	24,70	24,57	24,66 s	24,81 s	24,78 s
Devisenkurs	24,349	25,725	24,008	24,053	24,170	25,308
Abweichung d. VGP vom Devisenkurs in %	1,8	-4,0	2,3	2,5 s	2,7 s	-2,1 s
ESTLAND (Tallinn)						
100 Estnische Kronen = ... DM						
Verbrauchergeldparität ¹⁾	15,76	15,53	15,50	15,55	15,68	15,62
Devisenkurs	12,500	12,500	12,500	12,500	12,500	12,500
Abweichung d. VGP vom Devisenkurs in %	26,1	24,3	24,0	24,4	25,5	25,0

Fußnoten siehe S.19

1 Verbrauchergeldparitäten (VGP) und Devisenkurse

Gegenstand der Nachweisung	2000			2001		
	D	November	Dezember	Januar	Februar	März
FINNLAND (Helsinki)	100 Finnmark = ... DM					
Verbrauchergeldparität	27,51	27,51	27,54	27,68 s	27,89 s	27,90 s
Devisenkurs	32,895	32,895	32,895	32,895	32,895	32,895
Abweichung d. VGP vom Devisenkurs in %	-16,4	-16,4	-16,3	-15,9 s	-15,2 s	-15,2 s
FRANKREICH (Paris)	100 Französische Francs = ... DM					
Verbrauchergeldparität	26,51	26,54	26,56	26,81 p	26,95 p	26,87 p
Devisenkurs	29,816	29,816	29,816	29,816	29,816	29,816
Abweichung d. VGP vom Devisenkurs in %	-11,1	-11,0	-10,9	-10,1 p	-9,6 p	-9,9 p
GRIECHENLAND (Athen)	1 000 Drachmen = ... DM					
Verbrauchergeldparität	6,09	6,00	5,98	6,13	6,19	6,48 s
Devisenkurs	5,810	5,750	5,741	5,740	5,740	5,740
Abweichung d. VGP vom Devisenkurs in %	4,7	4,3	4,1	6,8	7,9	12,8 s
GROSSBRITANNIEN (London)	1 Pfund Sterling = ... DM					
Verbrauchergeldparität	2,24	2,24	2,24	2,27	2,28	2,27
Devisenkurs	3,2102	3,2576	3,1884	3,0810	3,0849	3,1087
Abweichung d. VGP vom Devisenkurs in %	-30,3	-31,2	-29,7	-26,2	-26,1	-26,9
GUATEMALA (Guatemala-Stadt)	10 Quetzal = ... DM					
Verbrauchergeldparität ¹⁾	2,68	2,68	2,65	2,65 s	2,67 s	2,66 s
Devisenkurs	2,746	2,915	2,729	2,704	2,750	2,873
Abweichung d. VGP vom Devisenkurs in %	-2,3	-8,1	-3,0	-1,8 s	-3,0 s	-7,4 s
INDIEN (Neu Delhi)	100 Indische Rupien = ... DM					
Verbrauchergeldparität	4,58	4,51	4,54	4,56	4,60 s	4,60 s
Devisenkurs	4,727	4,857	4,499	4,548	4,570	4,774
Abweichung d. VGP vom Devisenkurs in %	-3,2	-7,1	0,8	0,3	0,7 s	-3,5 s
INDONESIEN (Jakarta)	10 000 Rupiah = ... DM					
Verbrauchergeldparität ¹⁾	2,46 p	2,40 p	2,36 p	2,35 s	2,34 s	2,32 s
Devisenkurs	2,512	2,392	2,195	2,233	2,169	2,136
Abweichung d. VGP vom Devisenkurs in %	-2,0 p	0,5 p	7,4 p	5,1 s	8,0 s	8,7 s

Fußnoten siehe S.19

1 Verbrauchergeldparitäten (VGP) und Devisenkurse

Gegenstand der Nachweisung	2000			2001		
	D	November	Dezember	Januar	Februar	März
IRLAND (Dublin)						
1 Irisches Pfund = ... DM						
Verbrauchergeldparität	2,29	2,27	2,27	2,30	2,30	2,29
Devisenkurs	2,4834	2,4834	2,4834	2,4834	2,4834	2,4834
Abweichung d. VGP vom Devisenkurs in %	-7,8	-8,6	-8,6	-7,2	-7,3	-8,0
ISLAND (Reykjavik)						
100 Isländische Kronen = ... DM						
Verbrauchergeldparität ²⁾	1,88	1,87	1,87	1,87	1,89	1,88 s
Devisenkurs	2,694	2,582	2,481	2,449	2,467	2,453
Abweichung d. VGP vom Devisenkurs in %	-30,3	-27,7	-24,6	-23,5	-23,5	-23,2 s
ISRAEL (Tel Aviv) 5)						
10 Neue Schekel = ... DM						
Verbrauchergeldparität	3,95	3,98	3,98	4,04	4,08	4,14 s
Devisenkurs	5,205	5,561	5,344	5,058	5,154	5,172
Abweichung d. VGP vom Devisenkurs in %	-24,1	-28,5	-25,5	-20,2	-20,9	-19,9 s
ITALIEN (Mailand, Rom)						
10 000 Italienische Lire = ... DM						
Verbrauchergeldparität	9,53	9,51	9,50	9,51	9,56 p	9,54 s
Devisenkurs	10,101	10,101	10,101	10,101	10,101	10,101
Abweichung d. VGP vom Devisenkurs in %	-5,7	-5,8	-5,9	-5,8	-5,4 p	-5,6 s
JAPAN (Tokio)						
1 000 Yen = ... DM						
Verbrauchergeldparität	8,41	8,49	8,48	8,52 p	8,59 s	8,59 s
Devisenkurs	19,694	20,972	19,440	17,850	18,265	17,727
Abweichung d. VGP vom Devisenkurs in %	-57,3	-59,5	-56,4	-52,3 p	-53,0 s	-51,5 s
JORDANIEN (Amman)						
10 Jordan-Dinar = ... DM						
Verbrauchergeldparität ¹⁾	25,39	25,97	25,87	25,98	26,20 s	26,23 s
Devisenkurs	30,092	32,089	29,869	29,763	29,916	31,105
Abweichung d. VGP vom Devisenkurs in %	-15,6	-19,1	-13,4	-12,7	-12,4 s	-15,7 s
KANADA (Ottawa)						
10 Kanadische Dollar = ... DM						
Verbrauchergeldparität	11,77	11,75	11,74	11,86	11,86	11,85 s
Devisenkurs	14,284	14,812	14,298	13,873	13,943	13,806
Abweichung d. VGP vom Devisenkurs in %	-17,6	-20,7	11,74	-14,5	-14,9	-14,2 s

Fußnoten siehe S.19

1 Verbrauchergeldparitäten (VGP) und Devisenkurse

Gegenstand der Nachweisung	2000			2001		
	D	November	Dezember	Januar	Februar	März
KENIA (Nairobi) 100 Kenia-Schilling = ... DM						
Verbrauchergeldparität ¹⁾	2,61	2,47	2,44	2,45	2,48	2,48
Devisenkurs	2,781	2,851	2,698	2,684	2,728	2,852
Abweichung d. VGP vom Devisenkurs in %	-6,1	-13,5	-9,5	-8,8	-9,1	-13,2
KROATIEN (Zagreb) 100 Kuna = ... DM						
Verbrauchergeldparität ¹⁾	28,17 s	27,80	27,65	27,68	28,02 s	28,16 s
Devisenkurs	25,537	25,733	25,648	25,661	25,356	25,364
Abweichung d. VGP vom Devisenkurs in %	10,3 s	8,0	7,8	7,9	10,5 s	11,0 s
KUWAIT (Kuwait City) 1 Kuwait-Dinar = ...DM						
Verbrauchergeldparität ⁶⁾	6,85 S	6,73 S	6,92 S	6,96 S	7,02 S	7,01 s
Devisenkurs	6,929	7,325	6,890	6,848	6,959	7,159
Abweichung d. VGP vom Devisenkurs in %	-1,1 S	-8,1 S	0,5 S	1,7 S	0,9 S	-2,1 s
LITAUEN (Wilna) 100 Litas = ... DM						
Verbrauchergeldparität ¹⁾	63,10	63,59	63,46	63,95	64,35	64,33 s
Devisenkurs	53,313	57,021	52,559	52,100	53,045	53,757
Abweichung d. VGP vom Devisenkurs in %	18,4	11,5	20,7	22,7	21,3	19,7 s
LUXEMBURG (Luxemburg) 100 Luxemburgische Francs = ... DM						
Verbrauchergeldparität	5,03	5,00	4,99	5,08	5,06	5,05
Devisenkurs	4,8484	4,8484	4,8484	4,8484	4,8484	4,8484
Abweichung d. VGP vom Devisenkurs in %	3,7	3,0	2,8	4,9	4,4	4,2
MALAYSIA (Kuala Lumpur) 10 Malaysische Ringgit = ... DM						
Verbrauchergeldparität ²⁾	5,98	5,99	5,95	5,97 p	6,01 s	6,00 s
Devisenkurs	5,602	6,006	5,465	5,553	5,607	5,880
Abweichung d. VGP vom Devisenkurs in %	6,7	-0,2	9,0	7,6 p	7,2 s	2,1 s
MALTA (Valletta) 10 Maltesische Lira = ... DM						
Verbrauchergeldparität ¹⁾	47,99	47,78	48,07	48,60 p	48,88 p	48,87 s
Devisenkurs	48,470	49,089	48,078	47,726	47,961	48,209
Abweichung d. VGP vom Devisenkurs in %	-1,0	-2,7	0,0	1,8 p	1,9 p	1,4 s

Fußnoten siehe S.19

1 Verbrauchergeldparitäten (VGP) und Devisenkurse

Gegenstand der Nachweisung	2000			2001		
	D	November	Dezember	Januar	Februar	März
MAROKKO (Rabat)	100 Dirham = ... DM					
Verbrauchergeldparität ¹⁾	18,28	18,00	18,26	18,33	18,51	18,48 s
Devisenkurs	19,990	20,460	19,820	19,771	19,843	20,121
Abweichung d. VGP vom Devisenkurs in %	-8,6	-12,0	-7,9	-7,3	-6,7	-8,1 s
MAURETANIEN (Nouakchott)	1 000 Ouguiya = ... DM					
Verbrauchergeldparität ²⁾	9,21 s	9,28 s	9,28 s	9,33 s	9,41 s	9,41 s
Devisenkurs	8,817	9,028	8,293	8,421	8,385	...
Abweichung d. VGP vom Devisenkurs in %	4,5 s	2,8 s	11,9 s	10,8 s	12,2 s	...
MAZEDONIEN (Skopje)	100 Denar = ... DM					
Verbrauchergeldparität ¹⁾	4,41	4,35	4,33	4,36	4,42 s	4,45 s
Devisenkurs	3,221	3,219	3,218	3,216	3,214	3,213
Abweichung d. VGP vom Devisenkurs in %	37,1	35,2	34,6	35,5	37,5 s	38,4 s
MEXIKO (Mexiko-Stadt)	100 Mexikanische Pesos = ... DM					
Verbrauchergeldparität	20,44	20,14	19,85	19,92	20,33	20,27 s
Devisenkurs	22,493	23,583	21,767	21,553	21,849	23,453
Abweichung d. VGP vom Devisenkurs in %	-9,1	-14,6	-8,8	-7,6	-7,0	-13,6 s
MOLDAU (Chisinau)	100 Moldau-Leu = ... DM					
Verbrauchergeldparität ¹⁾	16,96 s	16,13	15,89 S	15,74 S	15,64 s	15,42 s
Devisenkurs	17,0570	18,3590	17,0100	16,8320	16,8840	17,1660
Abweichung d. VGP vom Devisenkurs in %	-0,6 s	-12,1	-6,6 S	-6,5 S	-7,4 s	-10,2 s
NAMIBIA (Windhuk)	10 Namibia-Dollar = ... DM					
Verbrauchergeldparität	3,63	3,54	3,49	3,49	3,49 s	3,47 s
Devisenkurs	3,063	2,972	2,850	2,680	2,716	2,727
Abweichung d. VGP vom Devisenkurs in %	18,4	19,1	22,5	30,1	28,6 s	27,3 s
NEUSEELAND (Wellington)	10 Neuseeland-Dollar = ... DM					
Verbrauchergeldparität ¹⁾	10,43 s	10,31 r	10,27 s	10,28 s	10,32 s	10,29 s
Devisenkurs	9,6570	9,1232	9,3558	9,2680	9,2326	8,9911
Abweichung d. VGP vom Devisenkurs in %	8,0 s	13,0 r	9,7 s	10,9 s	11,8 s	14,4 s

Fußnoten siehe S.19

1 Verbrauchergeldparitäten (VGP) und Devisenkurse

Gegenstand der Nachweisung	2000			2001		
	D	November	Dezember	Januar	Februar	März
NIEDERLANDE (Den Haag)						
100 Holländische Gulden = ... DM						
Verbrauchergeldparität	88,25	87,76	88,26	87,46	87,41	86,34 p
Devisenkurs	88,752	88,752	88,752	88,752	88,752	88,752
Abweichung d. VGP vom Devisenkurs in %	-0,6	-1,1	-0,6	-1,5	-1,5	-2,7 p
NORWEGEN (Oslo)						
100 Norwegische Kronen = ... DM						
Verbrauchergeldparität	16,92	16,88	16,92	16,93	16,94	16,94
Devisenkurs	24,107	24,463	24,047	23,749	23,815	23,969
Abweichung d. VGP vom Devisenkurs in %	-29,8	-31,0	-29,7	-28,7	-28,9	-29,3
OMAN (Maskat)						
10 Rial Omani = ... DM						
Verbrauchergeldparität ¹⁾	49,44	50,33	50,46	50,87 s	51,41 s	51,58 s
Devisenkurs	55,456	59,678	54,008	54,911	55,492	58,113
Abweichung d. VGP vom Devisenkurs in %	-10,9	-15,7	-6,6	-7,4 s	-7,3 s	-11,2 s
ÖSTERREICH (Wien)						
100 Schilling = ... DM						
Verbrauchergeldparität	13,16 p	13,12	13,09 p	13,13 s	13,22 s	13,20 s
Devisenkurs	14,214	14,214	14,214	14,214	14,214	14,214
Abweichung d. VGP vom Devisenkurs in %	-7,4 p	-7,7	-7,9 p	-7,6 s	-7,0 s	-7,1 s
PARAGUAY (Asunción)						
10 000 Guarani = ... DM						
Verbrauchergeldparität ¹⁾	6,54	6,42	6,45	6,42	6,45	6,42 s
Devisenkurs	6,098	6,340	5,943	5,864	5,649	5,830
Abweichung d. VGP vom Devisenkurs in %	7,2	1,3	8,6	9,5	14,1	10,1 s
PERU (Lima)						
100 Neue Sol = ... DM						
Verbrauchergeldparität ¹⁾	52,83	52,39	52,14	52,61 r	52,64 S	53,21 s
Devisenkurs	61,061	63,802	59,713	59,621	60,081	62,911
Abweichung d. VGP vom Devisenkurs in %	-13,5	-17,9	-12,7	-11,8 r	-12,4 S	-15,4 s
POLEN (Warschau)						
100 Zloty = ... DM						
Verbrauchergeldparität	53,30	52,39	52,25	48,18 s	48,36 s	48,18 s
Devisenkurs	48,828	50,149	50,481	50,681	51,919	52,939
Abweichung d. VGP vom Devisenkurs in %	9,2	4,5	3,5	-4,9 s	-6,9 s	-9,0 s

Fußnoten siehe S.19

1 Verbrauchergeldparitäten (VGP) und Devisenkurse

Gegenstand der Nachweisung	2000			2001		
	D	November	Dezember	Januar	Februar	März
PORTUGAL (Lissabon)	1 000 Escudos = ... DM					
Verbrauchergeldparität	10,45	10,35	10,32	10,35 s	10,41 s	10,39 s
Devisenkurs	9,756	9,756	9,756	9,756	9,756	9,756
Abweichung d. VGP vom Devisenkurs in %	7,1	6,1	5,8	6,1 s	6,7 s	6,5 s
RUMÄNIEN (Bukarest)	100 000 Leu = ... DM					
Verbrauchergeldparität ¹⁾	11,73	10,39	10,13	9,91 s	9,72 s	9,46 s
Devisenkurs	9,847	9,100	8,499	7,953	7,917	7,878
Abweichung d. VGP vom Devisenkurs in %	19,1	14,1	19,2	24,6 s	22,8 s	20,1 s
RUSSISCHE FÖDERATION (Moskau)	100 Rubel = ... DM					
Verbrauchergeldparität	6,89	6,66	6,56	6,45 S	6,39 S	6,36 s
Devisenkurs	7,541	8,235	7,801	7,353	7,417	7,485
Abweichung d. VGP vom Devisenkurs in %	-8,6	-19,1	-15,9	-12,3 S	-13,8 S	-15,0 s
SAMBIA (Lusaka)	10 000 Kwacha = ... DM					
Verbrauchergeldparität ¹⁾	6,53	5,93	5,73	5,58	5,62	5,55
Devisenkurs	6,798	5,649	5,066	6,028	5,834	7,280
Abweichung d. VGP vom Devisenkurs in %	-4,0	5,0	13,2	-7,4	-3,6	-23,8
SAUDI-ARABIEN (Riad)	100 Saudi Riyal = ... DM					
Verbrauchergeldparität ²⁾	59,94	60,72	60,78	61,19 s	61,76 s	61,88 s
Devisenkurs	56,663	60,501	55,264	56,196	56,462	59,443
Abweichung d. VGP vom Devisenkurs in %	5,8	0,4	10,0	8,9 s	9,4 s	4,1 s
SCHWEDEN (Stockholm)	100 Schwedische Kronen = ... DM					
Verbrauchergeldparität	18,41	18,41	18,46	18,41	18,75	18,57
Devisenkurs	23,163	22,666	22,579	21,962	21,787	21,430
Abweichung d. VGP vom Devisenkurs in %	-20,5	-18,8	-18,3	-16,2	-13,9	-13,4
SCHWEIZ (Bern, Genf, Zürich)	100 Schweizer Franken = ... DM					
Verbrauchergeldparität	99,91	100,51	100,61	101,20	102,45	102,54 s
Devisenkurs	125,617	128,538	129,209	127,907	127,349	127,374
Abweichung d. VGP vom Devisenkurs in %	-20,5	-21,8	-22,1	-20,9	-19,6	-19,5 s

Fußnoten siehe S.19

1 Verbrauchergeldparitäten (VGP) und Devisenkurse

Gegenstand der Nachweisung	2000			2001		
	D	November	Dezember	Januar	Februar	März
SENEGAL (Dakar)						
1 000 CFA-Francs = ... DM						
Verbrauchergeldparität ¹⁾	2,73 s	2,78 s	2,79 s	2,81 s	2,84 s	2,85 s
Devisenkurs	2,982	2,982	2,982	2,982	2,982	2,982
Abweichung d. VGP vom Devisenkurs in %	-8,3 s	-6,7 s	-6,5 s	-5,7 s	-4,7 s	-4,4 s
SINGAPUR (Singapur)						
10 Singapur-Dollar = ... DM						
Verbrauchergeldparität	10,15	10,15	10,12	10,16 p	10,26 p	10,26 s
Devisenkurs	12,340	12,961	12,134	11,997	12,173	12,137
Abweichung d. VGP vom Devisenkurs in %	-17,8	-21,7	-16,6	-15,3 p	-15,7 p	-15,4 s
SLOWAKISCHE REP. (Preßburg)						
100 Slowakische Kronen = ... DM						
Verbrauchergeldparität ¹⁾	5,76	5,72	5,71	5,64	5,55	5,51
Devisenkurs	4,593	4,559	4,496	4,475	4,475	4,475
Abweichung d. VGP vom Devisenkurs in %	25,3	25,4	26,9	25,9	24,1	23,2
SLOWENIEN (Laibach)						
1 000 Tolar = ... DM						
Verbrauchergeldparität ¹⁾	10,90	10,59 r	10,58	10,60	10,57	10,49 s
Devisenkurs	9,469	9,252	9,182	9,122	9,074	9,053
Abweichung d. VGP vom Devisenkurs in %	15,1	14,5 r	15,2	16,1	16,5	15,9 s
SPANIEN (Madrid)						
1 000 Pesetas = ... DM						
Verbrauchergeldparität	12,12 p	12,05 p	12,00 p	12,07 p	12,13 p	12,10 p
Devisenkurs	11,755	11,755	11,755	11,755	11,755	11,755
Abweichung d. VGP vom Devisenkurs in %	3,1 p	2,5 p	2,1 p	2,7 p	3,2 p	2,9 p
SÜDAFRIKA (Pretoria)						
10 Rand = ... DM						
Verbrauchergeldparität	4,18	4,14	4,12	4,10	4,12 s	4,10 s
Devisenkurs	3,063	2,972	2,850	2,680	2,716	2,727
Abweichung d. VGP vom Devisenkurs in %	36,5	39,2	44,6	53,1	51,6 s	50,5 s
TAIWAN (Taipei)						
100 Neue Taiwan-Dollar = ... DM						
Verbrauchergeldparität ¹⁾	5,34	5,26	5,34	5,35	5,37 s	5,35 s
Devisenkurs	6,774	6,887	6,275	6,517	6,650	6,747
Abweichung d. VGP vom Devisenkurs in %	-21,1	-23,6	-14,9	-18,0	-19,3 s	-20,6 s

Fußnoten siehe S.19

1 Verbrauchergeldparitäten (VGP) und Devisenkurse

Gegenstand der Nachweisung	2000			2001		
	D	November	Dezember	Januar	Februar	März
TRINIDAD und TOBAGO						
100 Trinidad- und -Tobago-Dollar = ...DM						
(Port of Spain)						
Verbrauchergeldparität ¹⁾	33,36 s	33,30 s	33,22 s	33,31 s	33,50 s	33,45 s
Devisenkurs	33,8950	36,081	33,573	33,8640	33,6740	35,0630
Abweichung d. VGP vom Devisenkurs in %	-1,6 s	-7,7 s	-1,1 s	-1,6 s	-0,5 s	-4,6 s
TSCHECHISCHE REP. (Prag)						
100 Tschechische Kronen = ... DM						
Verbrauchergeldparität	7,14	7,14	7,13	7,15 s	7,20 s	7,19 s
Devisenkurs	5,495	5,651	5,615	5,568	5,646	5,654
Abweichung d. VGP vom Devisenkurs in %	30,0	26,3	26,9	28,4 s	27,5 s	27,2 s
TUNESIEN (Tunis)						
1 Tunesischer Dinar = ... DM						
Verbrauchergeldparität ¹⁾	1,61	1,61	1,60	1,61	1,62	1,62 s
Devisenkurs	1,5540	1,5596	1,5205	1,5316	1,5374	1,5444
Abweichung d. VGP vom Devisenkurs in %	3,4	3,0	5,5	5,3	5,6	5,1 s
TÜRKEI (Ankara)						
1 000 000 Türkische Pfund = ... DM						
Verbrauchergeldparität	3,27	2,93	2,89	2,83	2,77	2,57
Devisenkurs ⁷⁾	3,401	3,341	3,229	3,104	2,719	2,211
Abweichung d. VGP vom Devisenkurs in %	-3,9	-12,3	-10,5	-8,8	1,9	16,2
UGANDA (Kampala)						
10 000 Uganda-Schilling = ... DM						
Verbrauchergeldparität ¹⁾	11,20	10,67	10,76	11,01 r	11,15	11,21
Devisenkurs	12,953	12,251	11,910	11,720	12,159	12,382
Abweichung d. VGP vom Devisenkurs in %	-13,5	-12,9	-9,7	-6,0 r	-8,3	-9,4
UKRAINE (Kiew)						
10 Griwna = ... DM						
Verbrauchergeldparität ¹⁾	3,87	3,66	3,60	3,57	3,58	3,53 s
Devisenkurs	3,912	4,159	3,876	3,916	3,932	4,083
Abweichung d. VGP vom Devisenkurs in %	-1,2	-11,9	-7,0	-8,8	-9,0	-13,4 s
UNGARN (Budapest)						
1 000 Forint = ... DM						
Verbrauchergeldparität ¹⁾	10,23	9,99	9,95	9,85	9,79	9,71 s
Devisenkurs	7,5217	7,4059	7,3819	7,3805	7,3613	7,3398
Abweichung d. VGP vom Devisenkurs in %	36,1	34,8	34,7	33,5	33,0	32,3 s

1 Verbrauchergeldparitäten (VGP) und Devisenkurse

Gegenstand der Nachweisung	2000			2001		
	D	November	Dezember	Januar	Februar	März
URUGUAY (Montevideo)						
10 Uruguayische Pesos = ... DM						
Verbrauchergeldparität ¹⁾	1,27	1,26	1,25	1,26	1,26	1,26 s
Devisenkurs	1,767	1,842	1,731	1,691	1,701	1,735
Abweichung d. VGP vom Devisenkurs in %	-28,1	-31,8	-27,5	-25,6	-25,7	-27,3 s
VENEZUELA (Caracas)						
1000 Bolivares = ... DM						
Verbrauchergeldparität ¹⁾	2,70	2,62	2,60	2,53	2,52 s	2,50 s
Devisenkurs	3,120	3,220	2,968	3,023	3,010	3,151
Abweichung d. VGP vom Devisenkurs in %	-13,5	-18,8	-12,5	-16,2	-16,1 s	-20,8 s
VEREINIGTE STAATEN VON AMERIKA (Washington)						
1 US-Dollar = ... DM						
Verbrauchergeldparität	1,52	1,51	1,52	1,51	1,52	1,52
Devisenkurs	2,1224	2,2838	2,1797	2,0844	2,1220	2,1504
Abweichung d. VGP vom Devisenkurs in %	-28,4	-33,7	-30,5	-27,4	-28,3	-29,2
ZYPERN (Nikosia)						
1 Zypern-Pfund = ...DM						
Verbrauchergeldparität ¹⁾	3,72	3,68	3,68	3,79	3,83	3,78
Devisenkurs	3,4078	3,4168	3,4151	3,3865	3,3759	3,3784
Abweichung d. VGP vom Devisenkurs in %	9,3	7,8	7,8	11,8	13,5	12,0

2 Ergänzende Angaben über frühere Monate

Land (Stadt)	Zeitraum	ausländische Währung = ... DM		Abweichung der VGP vom Devisenkurs in %	
		VGP	Devisenkurs		
10 000 Rupiah = ... DM					
Indonesien (Jakarta) ¹⁾	2000	März	2,52	2,688	-6,3
		April	2,50 p	2,705	-7,6 p
		Mai	2,48 p	2,437	1,8 p
		Juni	2,49 p	2,351	5,7 p
		Juli	2,47 p	2,352	4,8 p
		Aug.	2,45 p	2,640	-7,3 p
		Sept.	2,46 p	2,530	-2,7 p
		Okt.	2,43 p	2,475	-1,9 p
		1 Kuwait-Dinar = ... DM			
Kuwait (Kuwait City) ⁶⁾	1999	Dez.	6,74	6,369	5,9
		Jan.	6,81 p	6,522	4,3 p
		Febr.	6,96 p	6,542	6,5 p
		März	6,85 p	6,687	2,4 p
		April	6,82 p	6,953	-1,9 p
		Mai	7,02 s	6,829	2,9 s
		Juni	6,79 s	6,736	0,8 s
		Juli	6,81 s	6,868	-0,8 s
		Aug.	6,78 s	7,087	-4,3 s
		Sept.	6,83 s	7,139	-4,3 s
Okt.	6,88 s	7,521	-8,5 s		
1000 Ouguiya = ... DM					
Mauretanien (Nouakchott) ²⁾	2000	April	9,16	8,983	2,0
		Mai	9,16 s	8,688	5,4 s
		Juni	9,21 s	8,644	6,6 s
		Juli	9,25 s	8,784	5,3 s
		Aug.	9,23 s	9,074	1,8 s
		Sept.	9,27 s	8,898	4,2 s
		Okt.	9,26 s	9,293	-0,4
		10 000 Guarani = ... DM			
Senegal (Dakar) ¹⁾	2000	Mai	2,70	2,982	-9,3
		Juni	2,73 s	2,982	-8,5 s
		Juli	2,75 s	2,982	-7,9 s
		Aug.	2,75 s	2,982	-7,8 s
		Sept.	2,77 s	2,982	-7,2 s
		Okt.	2,77 s	2,982	-7,1 s
		1000 Pesetas = ... DM			
Spanien (Madrid)	2000	Juli	12,15	11,755	3,4
		Aug.	12,09	11,755	2,8
		Sept.	12,10	11,755	2,9
		Okt.	12,04 p	11,755	2,4 p
100 Trinidad-und-Tobago Dollar = ... DM					
Trinidad und Tobago (Port of Spain) ¹⁾	2000	Mai	33,16	33,685	-1,6
		Juni	33,38 p	32,117	3,9 p
		Juli	33,53 p	33,616	-0,2 p
		Aug.	33,38 s	34,711	-3,8 s
		Sept.	33,45 s	35,640	-6,1 s
		Okt.	33,30 s	37,204	-10,5 s

2 Ergänzende Angaben über frühere Monate

Land (Stadt)	Zeitraum		ausländische Währung = ... DM		Abweichung der VGP vom Devisenkurs in %
			VGP	Devisenkurs	
Bosnien-Herzegowina (Sarajewo) ¹⁾	1998	Juni-Aug.	119,37	100,000	19,4
			100 Katar-Riyal = ... DM		
Katar (Doha) ¹⁾	1998	Mai-Juni	58,01	49,532	17,1
			10 000 Libanesische Pfund = ... DM		
Libanon (Beirut)	2000	März	12,55	13,556	-7,4
			100 000 Dong = ... DM		
Vietnam (Ho-Chi-Minh-Stadt) ¹⁾	1998	Mai-Juni	16,75	13,893	20,6
			1000 000 Belarus-Rubel = ... DM		
Weissrussland (Minsk) ¹⁾	1999	Juni	6,59	7,295	-9,7

1) Ohne Bekleidung und Schuhe, Möbel, elektrische Geräte.

2) Ohne alkoholische Getränke, Bekleidung und Schuhe, Möbel, elektrische Geräte.

3) Ohne Möbel.

4) Differenziertes Kurssystem.

5) Neuberechnung - siehe Seite 22.

6) Ohne alkoholische Getränke.

7) Freigabe der Devisenkurse durch die Türkei am 22. Febr. 2001.

Kurs nach Freigabe 1000 000 TL = 1,8627 DM.

Bei dem angegebenen Devisenkurs für Februar handelt es sich um einen Monatsdurchschnittskurs.

3 Kaufkraft der DM im Ausland

Für eine DM erhält man im jeweiligen Land

Waren und Dienstleistungen im Gegenwert von ...DM

Land (Stadt)	2000		2001			
	D	November	Dezember	Januar	Februar	März
ÄGYPTEN (Kairo)	1,01 DM	1,02 DM	1,10 DM	1,09 DM	1,09 DM s	1,05 DM s
ARGENTINIEN (Buenos Aires)	0,59 DM	0,55 DM	0,58 DM	0,62 DM	0,61 DM	0,61 DM s
AUSTRALIEN (Canberra)	1,00 DM	1,02 DM	1,01 DM s	1,04 DM s	1,07 DM s	1,11 DM s
BELGIEN (Brüssel)	0,97 DM	0,97 DM	0,97 DM	0,98 DM	0,98 DM	0,98 DM
BOLIVIEN (La Paz)	1,01 DM	0,97 DM	1,04 DM	1,05 DM	1,06 DM	1,03 DM
BRASILIEN (Rio de Janeiro)	0,91 DM	0,88 DM	0,92 DM	0,96 DM	0,97 DM s	0,99 DM s
BULGARIEN (Sofia)	1,27 DM	1,23 DM	1,22 DM	1,21 DM	1,21 DM	1,22 DM s
CHILE (Santiago)	0,91 DM	0,91 DM	0,96 DM	0,94 DM	0,97 DM	0,95 DM
COSTA RICA (San José)	0,98 DM	0,93 DM	0,99 DM	0,98 DM	0,98 DM	0,93 DM s
DÄNEMARK (Kopenhagen)	0,74 DM	0,74 DM	0,74 DM	0,75 DM	0,75 DM	0,75 DM s
DOMINIK. REP.(Santo Domingo)	0,91 DM	0,84 DM	0,89 DM	0,88 DM	0,88 DM	0,84 DM s
EL SALVADOR (San Salvador)	1,02 DM	0,96 DM	1,02 DM	1,03 DM s	1,03 DM s	0,98 DM s
ESTLAND (Tallinn)	1,26 DM	1,24 DM	1,24 DM	1,24 DM	1,25 DM	1,25 DM
FINNLAND (Helsinki)	0,84 DM	0,84 DM	0,84 DM	0,84 DM s	0,85 DM s	0,85 DM s
FRANKREICH (Paris)	0,89 DM	0,89 DM	0,89 DM	0,90 DM p	0,90 DM p	0,90 DM p
GRIECHENLAND (Athen)	1,05 DM	1,04 DM	1,04 DM	1,07 DM	1,08 DM	1,13 DM s
GROSSBRITANNIEN (London)	0,70 DM	0,69 DM	0,70 DM	0,74 DM	0,74 DM	0,73 DM
GUATEMALA (Guatemala-Stadt)	0,98 DM	0,92 DM	0,97 DM	0,98 DM s	0,97 DM s	0,93 DM s
INDIEN (Neu Delhi)	0,97 DM	0,93 DM	1,01 DM	1,00 DM	1,01 DM s	0,96 DM s
INDONESIEN (Jakarta)	0,98 DM	1,00 DM p	1,07 DM p	1,05 DM s	1,08 DM s	1,09 DM s
IRLAND (Dublin)	0,92 DM	0,91 DM	0,91 DM	0,93 DM	0,93 DM	0,92 DM
ISLAND (Reykjavik)	0,70 DM	0,72 DM	0,75 DM	0,77 DM	0,77 DM	0,77 DM s
ISRAEL (Tel Aviv)	0,76 DM	0,71 DM	0,75 DM	0,80 DM	0,79 DM	0,80 DM s
ITALIEN (Mailand, Rom)	0,94 DM	0,94 DM	0,94 DM	0,94 DM	0,95 DM p	0,94 DM s
JAPAN (Tokio)	0,43 DM	0,40 DM	0,44 DM	0,48 DM p	0,47 DM s	0,48 DM s
JORDANIEN (Amman)	0,84 DM	0,81 DM	0,87 DM	0,87 DM	0,88 DM s	0,84 DM s
KANADA (Ottawa)	0,83 DM	0,79 DM	0,82 DM	0,85 DM	0,85 DM	0,86 DM s
KENIA (Nairobi)	0,94 DM	0,87 DM	0,91 DM	0,91 DM	0,91 DM	0,87 DM
KROATIEN (Zagreb)	1,10 DM	1,08 DM	1,08 DM	1,08 DM	1,11 DM s	1,11 DM s
KUWAIT (Kuwait City)	0,99 DM	0,92 DM S	1,00 DM S	1,02 DM S	1,01 DM S	0,98 DM s
LITAUEN (Wilna)	1,19 DM	1,12 DM	1,21 DM	1,23 DM	1,21 DM	1,20 DM s
LUXEMBURG (Luxemburg)	1,04 DM	1,03 DM	1,03 DM	1,05 DM	1,04 DM	1,04 DM
MALTA (Valletta)	0,99 DM	0,97 DM	1,00 DM	1,02 DM p	1,02 DM p	1,01 DM s
MAROKKO (Rabat)	0,91 DM	0,88 DM	0,92 DM	0,93 DM	0,93 DM	0,92 DM s
MAZEDONIEN (Skopje)	1,37 DM	1,35 DM	1,35 DM	1,36 DM	1,37 DM s	1,38 DM s
MEXIKO (Mexiko-Stadt)	0,91 DM	0,85 DM	0,91 DM	0,92 DM	0,93 DM	0,86 DM s

3 Kaufkraft der DM im Ausland

Für eine DM erhält man im jeweiligen Land

Waren und Dienstleistungen im Gegenwert von ...DM

Land (Stadt)	2000		2000		2001		
	D	November	Dezember	Januar	Februar	März	
MOLDAU (Chisinau)	1,00 DM	0,88 DM	0,93 DM S	0,94 DM S	0,93 DM s	0,90 DM s	
NAMIBIA (Windhuk)	1,18 DM	1,19 DM	1,22 DM	1,30 DM	1,29 DM s	1,27 DM s	
NEUSEELAND (Wellington)	1,08 DM	1,13 DM r	1,10 DM s	1,11 DM s	1,12 DM s	1,14 DM s	
NIEDERLANDE (Den Haag)	0,99 DM	0,99 DM	0,99 DM	0,99 DM	0,98 DM	0,97 DM p	
NORWEGEN (Oslo)	0,70 DM	0,69 DM	0,70 DM	0,71 DM	0,71 DM	0,71 DM	
OMAN (Maskat)	0,89 DM	0,84 DM	0,93 DM	0,93 DM s	0,93 DM s	0,89 DM s	
ÖSTERREICH (Wien)	0,93 DM	0,92 DM	0,92 DM p	0,92 DM s	0,93 DM s	0,93 DM s	
PARAGUAY (Asunción)	1,07 DM	1,01 DM	1,09 DM	1,10 DM	1,14 DM	1,10 DM s	
PERU (Lima)	0,87 DM	0,82 DM	0,87 DM	0,88 DM r	0,88 DM S	0,85 DM s	
POLEN (Warschau)	1,09 DM	1,04 DM	1,03 DM	0,95 DM s	0,93 DM s	0,91 DM s	
PORTUGAL (Lissabon)	1,07 DM	1,06 DM	1,06 DM	1,06 DM s	1,07 DM s	1,07 DM s	
RUMÄNIEN (Bukarest)	1,19 DM	1,14 DM	1,19 DM	1,25 DM s	1,23 DM s	1,20 DM s	
RUSS. FÖDERATION (Moskau)	0,92 DM	0,81 DM	0,84 DM	0,88 DM S	0,86 DM S	0,85 DM s	
SAMBIA (Lusaka)	0,97 DM	1,05 DM	1,13 DM	0,93 DM	0,96 DM	0,76 DM	
SAUDI-ARABIEN (Riad)	1,06 DM	1,00 DM	1,10 DM	1,09 DM s	1,09 DM s	1,04 DM s	
SCHWEDEN (Stockholm)	0,79 DM	0,81 DM	0,82 DM	0,84 DM	0,86 DM	0,87 DM	
SCHWEIZ (Bern, Genf, Zürich)	0,80 DM	0,78 DM	0,78 DM	0,79 DM	0,80 DM	0,81 DM s	
SENEGAL (Dakar)	0,92 DM	0,93 DM s	0,94 DM s	0,94 DM s	0,95 DM s	0,96 DM s	
SINGAPUR (Singapur)	0,82 DM	0,78 DM	0,83 DM	0,85 DM p	0,84 DM p	0,85 DM s	
SLOWAKISCHE REP. (Preßburg)	1,25 DM	1,25 DM	1,27 DM	1,26 DM	1,24 DM	1,23 DM	
SLOWENIEN (Laibach)	1,15 DM	1,14 DM r	1,15 DM	1,16 DM	1,16 DM	1,16 DM s	
SPANIEN (Madrid)	1,03 DM	1,02 DM p	1,02 DM p	1,03 DM p	1,03 DM p	1,03 DM p	
SÜDAFRIKA (Pretoria)	1,37 DM	1,39 DM	1,45 DM	1,53 DM	1,52 DM s	1,51 DM s	
TAIWAN (Taipei)	0,79 DM	0,76 DM	0,85 DM	0,82 DM	0,81 DM s	0,79 DM s	
TRINIDAD und TOBAGO	0,99 DM	0,92 DM s	0,99 DM s	0,98 DM s	0,99 DM s	0,95 DM s	
TSCHECHISCHE REP. (Prag)	1,30 DM	1,26 DM	1,27 DM	1,28 DM s	1,27 DM s	1,27 DM s	
TUNESIEN (Tunis)	1,03 DM	1,03 DM	1,05 DM	1,05 DM	1,06 DM	1,05 DM s	
UGANDA (Kampala)	0,87 DM	0,87 DM	0,90 DM	0,94 DM r	0,92 DM	0,91 DM	
UKRAINE (Kiew)	0,99 DM	0,88 DM	0,93 DM	0,91 DM	0,91 DM	0,87 DM s	
UNGARN (Budapest)	1,36 DM	1,35 DM	1,35 DM	1,34 DM	1,33 DM	1,32 DM s	
URUGUAY (Montevideo)	0,72 DM	0,68 DM	0,72 DM	0,74 DM	0,74 DM	0,73 DM s	
VENEZUELA (Caracas)	0,87 DM	0,81 DM	0,87 DM	0,84 DM	0,84 DM s	0,79 DM s	
VEREINIGTE STAATEN (Washington)	0,72 DM	0,66 DM	0,70 DM	0,73 DM	0,72 DM	0,71 DM	
ZYPERN (Nikosia)	1,09 DM	1,08 DM	1,08 DM	1,12 DM	1,14 DM	1,12 DM	

4 Neuberechnung

Land (Stadt)	Zeitraum	VGP	Devisenkurs	Abweichung der VGP vom Devisenkurs in %
		10 Neue Schekel = ... DM		

Israel (Tel Aviv)

Neuberechnung - ohne Pkw-Anschaffung, für April 2000, Rück- bzw. Fortrechnung des Gesamtergebnisses ab Januar 2000.

2000	Januar	3,93	4,696	- 16,2
	Februar	3,96	4,901	- 19,3
	März	3,96	5,063	- 21,7
	April	3,93	5,091	- 22,8
	Mai	3,91	5,213	- 25,0
	Juni	3,93	5,021	- 21,6
	Juli	3,94	5,087	- 22,6
	August	3,95	5,341	- 26,1
	September	3,99	5,564	- 28,2
	Oktober	3,96	5,574	- 29,0

Fachserie 17: Preise

Reihe 1: Preisindizes für die Land- und Forstwirtschaft

Der etwa 8 Wochen nach dem Berichtsmonat erscheinende Monatsbericht enthält Angaben über Erzeugerpreise landwirtschaftlicher und forstwirtschaftlicher Produkte sowie über Einkaufspreise landwirtschaftlicher Betriebsmittel. Im Jahresbericht sind zu allen Veröffentlichungspositionen die Indexzahlen für einen mehrjährigen Zeitraum aufgeführt.

Zur Berechnung des Index der Erzeugerpreise landwirtschaftlicher Produkte werden ca. 1 400 Preisreihen für 129 Waren, beim Index der Erzeugerpreise forstwirtschaftlicher Produkte aus den Staatsforsten ca. 600 Preisreihen für 75 Waren und beim Index der Einkaufspreise landwirtschaftlicher Betriebsmittel ca. 3 900 Preisreihen für 154 Waren und Leistungen herangezogen.

Reihe 2: Preise und Preisindizes für gewerbliche Produkte (Erzeugerpreise)

In dem etwa 4 Wochen nach dem Berichtszeitraum vorliegenden Monatsbericht sind Angaben über Erzeugerpreise im Inlandsabsatz für rd. 800 Positionen nach dem „Systematischen Güterverzeichnis für Produktionsstatistiken“ – für ausgewählte Gütergruppen einschl. des Auslandsabsatzes – enthalten. Im Jahresbericht werden überwiegend Vergleichsdaten zurückliegender Jahre veröffentlicht. Zur Berechnung der Indizes werden ca. 13 000 Preisreihen für rd. 1 718 Waren verwendet.

Reihe 2.S.2: Index der Erzeugerpreise gewerblicher Produkte – Lange Reihen auf Basis 1991 –

Dieser Sonderband enthält neben ausführlichen methodischen Informationen auch Hinweise zum Berechnen langer Reihen und zum Rechnen mit Preisgleitklauseln Jahresindizes auf der Basis 1991 (= 100), die vielfach bis 1949 und für 1938 zurückgerechnet wurden. Die Darstellung der Monatsindizes reicht von 1976 bis 1990.

Reihe 3: Preisindex für den Wareneingang des Produzierenden Gewerbes

Die Bundesregierung hat den Empfehlungen des Statistischen Beirats zugestimmt, die Berechnung des Preisindex für den Wareneingang des Produzierenden Gewerbes einzustellen. Ergebnisse dieses Index sind damit letztmalig für das Jahr 1998 verfügbar.

Reihe 4: Maßzahlen für Bauleistungspreise und Preisindizes für Bauwerke

Für die Monate Februar, Mai, August und November werden neben einem vierteljährlichen Eilbericht mit den wichtigsten Eckdaten ausführliche Vierteljahresberichte herausgegeben. Die Nachweisungen enthalten Preisindizes für den Neubau von Wohngebäuden, Nichtwohngebäuden und Sonstigen Bauwerken, für Einfamilien-Fertighäuser sowie für die Instandhaltung von Wohngebäuden. Den Indexberechnungen liegen rd. 35 000 Preisreihen für 220 Bauleistungen zugrunde.

Reihe 5: Kaufwerte für Bauland

Angaben zu Baulandveräußerungen wie Fälle, Flächen, Kaufsummen werden vierteljährlich nach Baugebieten, Baulandarten sowie Gemeindegrößenklassen für Bund und Länder veröffentlicht. Der Jahresbericht ist zusätzlich u. a. nach Veräußerern und Erwerbem auf gegliedert und enthält die Ergebnisse ausgewählter Städte.

Reihe 6: Index der Großhandelsverkaufspreise

Der etwa 4 Wochen nach dem Berichtszeitraum erscheinende Monatsbericht zeigt die Entwicklung der bei Großhandelsunternehmen und -märkten ermittelten Verkaufspreise im Inlandsabsatz in institutioneller Gliederung nach 31 Wirtschaftsklassen sowie in einer warensystematischen Gliederungen nach 434 Güterarten. Im Jahresbericht werden langfristige Übersichten veröffentlicht. In die Berechnung des Index werden 4 161 Preisreihen einbezogen.

Reihe 7: Preisindizes für die Lebenshaltung

Preisindizes für die Lebenshaltung aller privaten Haushalte werden für Deutschland insgesamt, das frühere Bundesgebiet und die neuen Länder und Berlin-Ost veröffentlicht. Für das frühere Bundesgebiet und die neuen Länder werden zusätzlich jeweils Verbraucherpreisindizes für drei eng (aber in West und Ost unterschiedlich) abgegrenzte Haushaltstypen berechnet. Preisindizes für den Einzelhandel werden nur noch für Deutschland insgesamt bereitgestellt.

Während ein etwa 14 Tage nach dem Berichtszeitraum erscheinender monatlicher Eilbericht ausgewählte Eckdaten der Lebenshaltungssindizes und des Index der Einzelhandelspreise enthält, sind im Monatsbericht weitaus umfangreichere Nachweisungen veröffentlicht. Ausführliche Ergebnisse in tiefer fachlicher Gliederung ab Januar 1993 enthält der Jahresbericht.

Reihe 7.S.1: Preisindizes für die Lebenshaltung – Lange Reihen –

In diesem Sonderbeitrag werden lange Reihen (z.T. zurück bis 1948) des Preisindex für die Lebenshaltung veröffentlicht.

Reihe 8: Preisindizes für die Ein- und Ausfuhr

Im Monatsbericht, der etwa 4 Wochen nach dem Berichtszeitraum vorliegt, werden der Einfuhrpreisindex für etwa 590, der Ausfuhrpreisindex für etwa 515 Warengruppen und Waren sowie die Terms of Trade veröffentlicht. Der Jahresbericht bringt langfristige Übersichten. Für die Berechnung des Einfuhrpreisindex werden ca. 7 230 Preisrepräsentanten, für den Ausfuhrpreisindex 5 970 herangezogen.

Reihe 9: Preise und Preisindizes für Verkehr und Nachrichtenübermittlung

Der Jahresbericht enthält für den Bereich Güterverkehr Indizes der Seefrachtraten sowie Luftfrachtraten für ausgewählte Verkehrsrelationen. Für den Bereich Personenverkehr werden Preise und Preisindizes für die Personen- und Gepäckbeförderung im Schienenverkehr sowie Preisindizes für die Personenbeförderung im Luftverkehr nachgewiesen. Im Bereich Nachrichtenübermittlung werden Erzeuger- und Verbraucherpreisindizes für Post- und Telekommunikationsdienstleistungen dargestellt.

Reihe 10: Internationaler Vergleich der Preise für die Lebenshaltung

Die Verbrauchergeldparitäten sowie Devisenkurse werden in einem etwa 4 Wochen nach dem Berichtszeitraum erscheinenden Monatsbericht und einem Jahresbericht veröffentlicht; letzterer enthält umfangreichere Nachweisungen sowie längerfristige Zeitreihen. Verbrauchergeldparitäten werden monatlich für ca. 60 Länder dargestellt.

Reihe 11: Preise und Preisindizes im Ausland

Der etwa 6 Wochen nach dem Berichtszeitraum erscheinende Monatsbericht enthält neben Angaben von Preisindizes für die Lebenshaltung (z. Z. für mehr als 80 Länder), für Erzeugnisse des Großhandels und der gewerblichen Produktion sowie für Baustoffe und Bauwerke auch absolute Preise für Welthandelsgüter in Originalwährung. Im Jahresbericht werden außerdem umfassende Informationen über Verbraucherpreise (für rd. 80 Länder) nachgewiesen.

Klassifikationen

Klassifikation der Wirtschaftszweige mit Erläuterungen, Ausgabe 1993

Systematik der Wirtschaftszweige mit Erläuterungen, Ausgabe 1979

Systematisches Güterverzeichnis für Produktionsstatistiken, Ausgaben 1989 und 1995

Systematik der Einnahmen und Ausgaben der privaten Haushalte, Ausgabe 1998

Systematik der Bauwerke, Ausgabe 1978

Warenverzeichnis für die Binnenhandelsstatistik, Ausgabe 1978



Statistisches Bundesamt
Gustav-Stresemann-Ring 11
65189 Wiesbaden

Veröffentlichungen und Prospekte sind durch den Verlag METZLER-POESCHEL, Verlagsauslieferung: SFG – Servicecenter Fachverlage GmbH, Postfach 43 43, 72774 Reutlingen, Tel. 0 70 71 / 93 53 50, erhältlich.